



Toelichting Draaiboek Werven

Stad Antwerpen

Bart Tuerlinckx – dienst Publieke Ruimte

Mark Monté – dienst Mobiliteit

Marthe Van Criekinghe – dienst Mobiliteit



Toelichting Draaiboek Werven

- **Inleiding**
- **Algemene richtlijnen**
- **Specifieke richtlijnen per modi**
 - Voetgangers en fietsers
 - Openbaar vervoer
 - Hulpdiensten
 - Autoverkeer
- **Keuzematrix en typeschema's**



Inleiding

- **Praktische afspraken**

- Zorg dat u niet wordt afgeleid door e-mails, telefoons, huisgenoten, ...
- Zorg voor een stabiele internetverbinding (een Netflixende huisgenoot kan dat al eens verstoren)
- Geluidsstoring? Kijk even na of uw geluid of de externe apparatuur voor geluid aan staat.
- Technische vragen? Zie verkregen info of kijk even in de chat (afhankelijk van wat van toepassing is voor het webinar dat u volgt).
- Inhoudelijke vragen?
 - Stel uw vraag in de chat tijdens de toelichting of live na de toelichting (afhankelijk van wat van toepassing is voor het webinar dat u volgt).
 - Laat zeker ook naam, telefoonnummer en e-mailadres achter zodat we u later een antwoord kunnen bezorgen op vragen waar we niet meteen een antwoord op kunnen geven.



Inleiding

- **Draaiboek Werven = richtlijnen bij inname openbaar domein**
 - Hinder voor alle weggebruikers beperken.
 - Alle weggebruikers veilig langs werfzone laten passeren.
 - Bereikbaarheid voor alle weggebruikers garanderen.
 - Leidraad voor werfinrichting en opmaken signalisatieplannen
- **Draaiboek Werven kan evolueren**
 - o.b.v. nieuwe inzichten (van op het terrein), nieuwe wetgeving/richtlijnen, ...



Algemene richtlijnen

- **Toelating inname openbaar domein en plaatsen werfsignalisatie**
 - Alle info via: <https://www.ondernemeninantwerpen.be/toelating-om-werfsignalisatie-te-plaatsen>
 - Kwalitatief signalisatieplan
 - Verwerkingstermijn: 20 werkdagen
- **Geldende wetgeving blijft van toepassing**



Algemene richtlijnen

- Richtlijnen afhankelijk van locatie inname openbaar domein → wegencategorisering (o.b.v. functie en gebruik weg)

	Hoofdstraat, Buurtstraat, Woonstraat 30 km/h of Woonerf 20 km/h	Hoofdstraat of Buurtstraat 50 km/h	Wijkweg of Industriehoofdstraat	Steenweg, Stadsweg en Havenweg
Trottoir afgesloten	Voetgangers gemengd of oversteken Autobeperkende maatregelen	Zone voor voetgangers voorzien Autobeperkende maatregelen	Autobeperkende maatregelen, Voetgangers en fietsers gemengd Invoeren éénrichting-verkeer of afsluiten van de straat voor autoverkeer met een omleiding	Autobeperkende maatregelen, Voetgangers en fietsers gemengd Maatregel voor voetgangers
Fietspad afgesloten	Fietsers gemengd	Fietsers gemengd	Autobeperkende maatregelen, Voetgangers en fietsers gemengd Invoeren éénrichting-verkeer of afsluiten van de straat voor autoverkeer met een omleiding	Autobeperkende maatregelen, Voetgangers en fietsers gemengd Maatregel voor de fietser



Algemene richtlijnen

- **Prioritaire assen:**

- selectie wegen o.b.v. categorisering, feitelijk gebruik of capaciteit
 - voornaamste assen in het verkeersnetwerk die instaan voor de grootste verkeersstromen (o.a. invalswegen, OV-assen)
 - zoveel mogelijk gevrijwaard blijven van bijkomende werken of andere capaciteitsreducties
-
- Inname openbaar domein onder bepaalde voorwaarden (vb. inname rijbaan buiten spitsuren)
 - Bij aanvraag signalatievergunning altijd advies nodig van dienst Mobiliteit, De Lijn en Verkeerspolitie
 - Innames met grote impact/hinder worden besproken op het stedelijk coördinatieoverleg of op de werkgroep impactmanagement



Algemene richtlijnen

- **Prioritaire assen:**

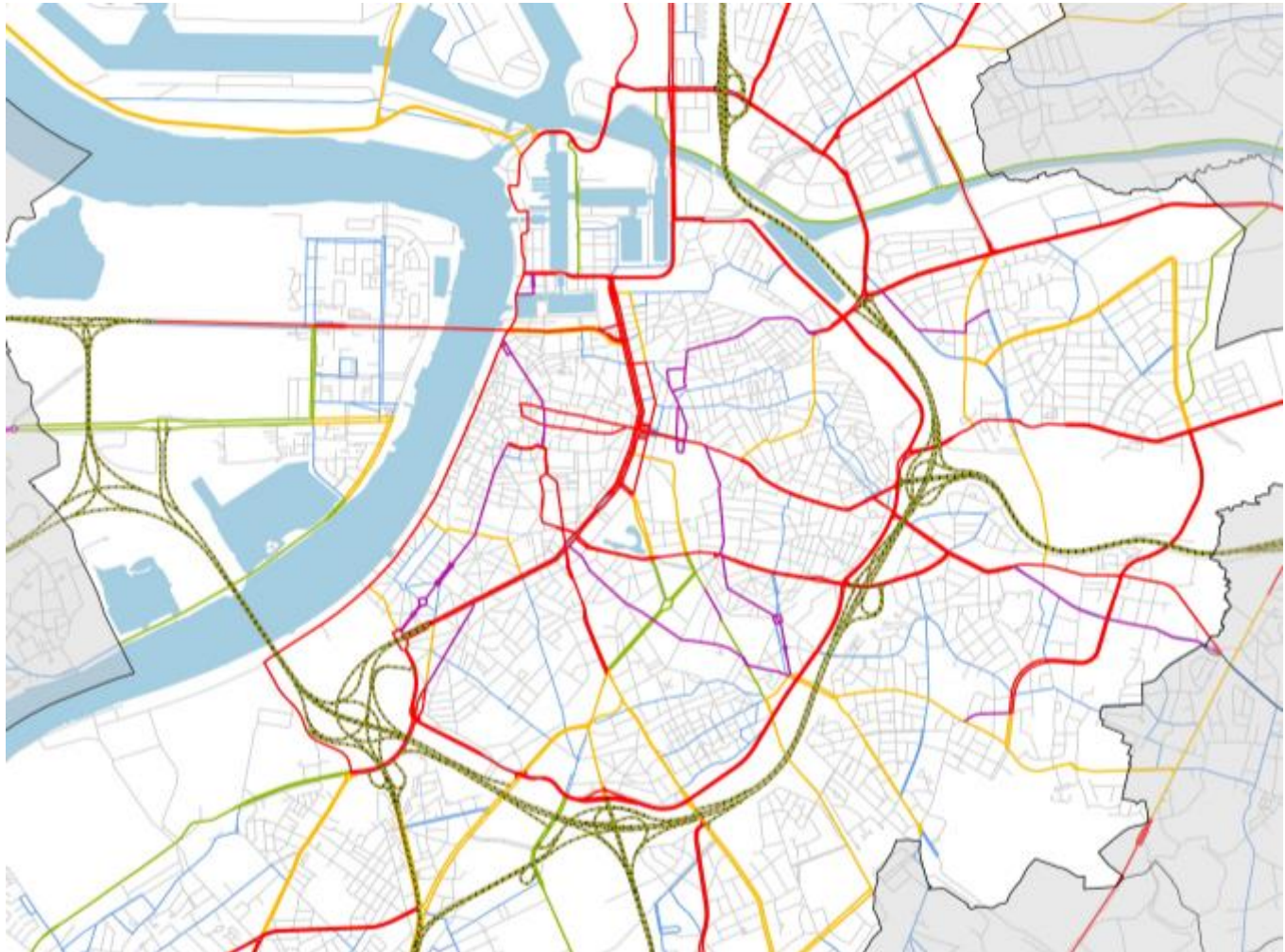

Algemene richtlijnen

- **Werfzone**

- Veilig ingericht
- Goed afgesloten voor alle weggebruikers
 - richtlijnen per modi (zie verder)
 - werfzone op harde manier afgeschermd voor weggebruikers. Werfnetten en linten zijn niet toegelaten.

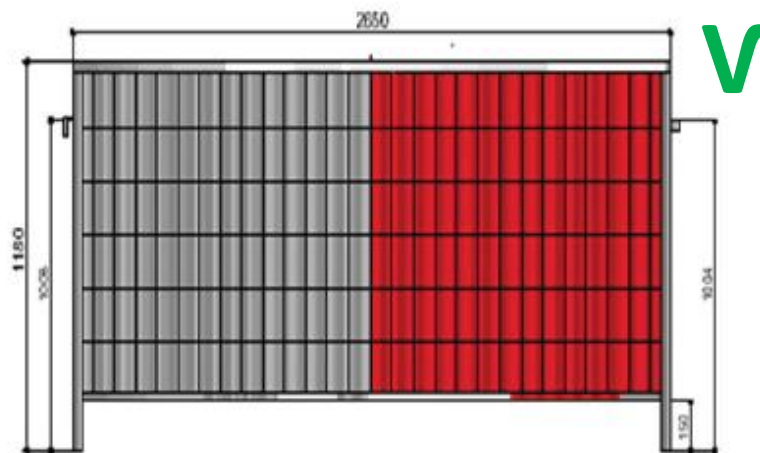

Gesloten werfhek van het lage type

Algemene richtlijnen

- **Obstakelvrije restruimte**

- Objecten die ongehinderde doorgang voor voetgangers bemoeilijken (vb. zitbanken, fietsenrekken, bomen, vuilnisbakken).
- Min. 1,5m breed.
- Uitzondering: plaatselijk 1,2m omwille van puntobstakels (vb. verlichtingspaal) op voorwaarde dat lengte werfzone max. 6m is.
- In sommige gevallen kan overwogen worden om de obstakels te verwijderen.

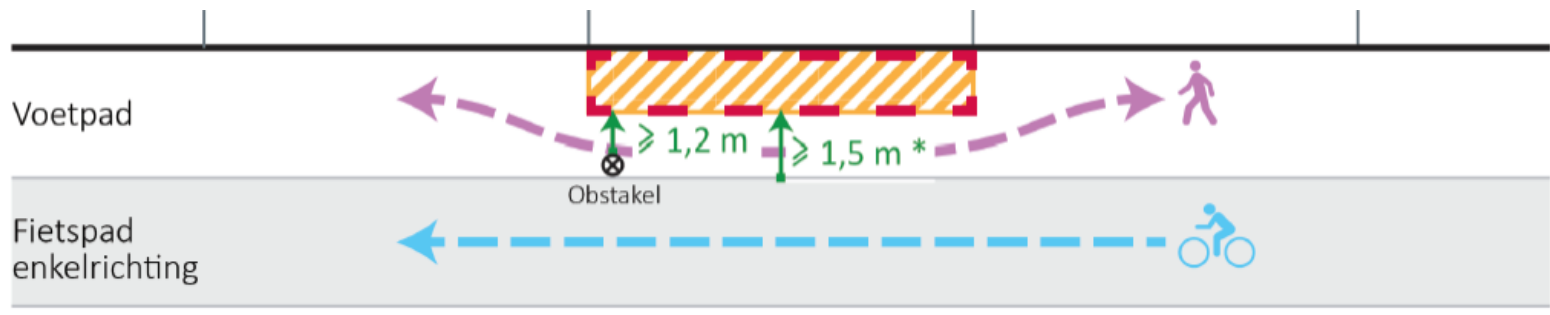

Rijbaan

* $\geq 1,2$ m indien werflengte ≤ 6 m



Algemene richtlijnen

- **Wegomleggingen**

- Als bepaalde modi werfzone niet veilig kunnen passeren
- Omleiding voor voetgangers , fietsers en openbaar vervoer vermijden
- Wegomlegging via weg van zelfde categorie indien mogelijk.
Vb. Verkeer op een grote invalsweg kan niet door woonstraten omgeleid worden. Verkeer in een woonstraat kan uiteraard wel via een (nabijgelegen) woonstraat omgeleid worden.
- Bij overlappende omleidingen of werken op prioritaire assen: werken met bestemming op omleidingsbord F41 i.p.v. met de term “wegomlegging”.



- **Beperken en omkeren rijrichting**

- Aanpassing verkeersborden (aandacht voor onderborden M)
- Tegenstrijdige signalisatie moet afgedekt worden, niet afgeplakt
- Aanpassing signalisatie in zijstraten waar nodig



Specifieke richtlijnen voetgangers en fietsers

- **Minimale breedte trottoirs en fietspaden:**
 - Trottoir: min. 1,5m (uitz. 1,2m bij puntobstakels)
 - Enkelrichting fietspad: min. 1,5m
 - Dubbelrichting fietspad: min. 2,5m
 - Gecombineerd trottoir – enkelrichting fietspad: min. 2m (rijrichting fietsers: D10, andere richting: “opgepast fietsers”)
 - Gecombineerd trottoir – dubbelrichting fietspad: min. 2,5m

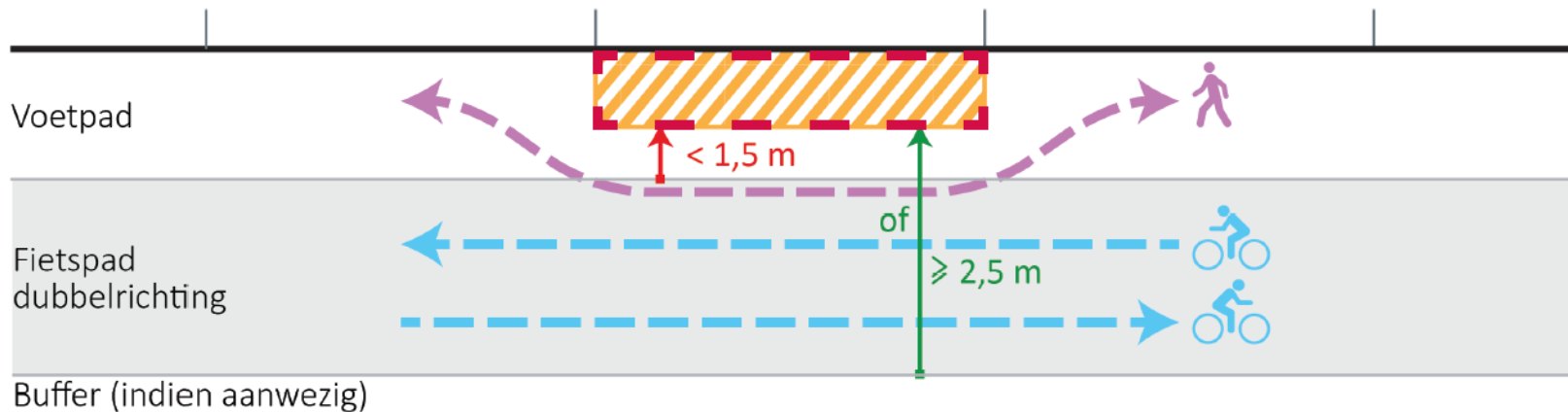

Specifieke richtlijnen voetgangers en fietsers

- **Minimale breedte trottoirs en fietspaden:**
 - Trottoir: min. 1,5m (uit. 1,2m bij puntobstakels)
 - Enkelrichting fietspad: min. 1,5m
 - Dubbelrichting fietspad: min. 2,5m
 - Gecombineerd trottoir – enkelrichting fietspad: min. 2m
(rijrichting fietsers: D10, andere richting: “opgepast fietsers”)
 - Gecombineerd trottoir – dubbelrichting fietspad: min. 2,5m
- Meer breedte nodig in vb. voetgangersgebieden of winkelstraten
- Borden “fietsers afstappen” niet toegelaten



Specifieke richtlijnen voetgangers en fietsers

- **Doorgang door/langs werfzone**

Steeds doorgang door werfzone te voorzien (eventueel met voetgangersbrugje/rijplaten), tenzij onveilig:

- Corridor voor voetgangers en/of fietsers langs werfzone (min. breedte!).
- Voetgangers laten oversteken afhankelijk van wegcategorie over rijbaan of via zebrapad of lichtengeregelde oversteek.
- Fietsers laten oversteken en in dubbelrichting op fietspad andere zijde laten fietsen is te vermijden (groter risico op ongevallen).
- Bij max. 30km/u kunnen fietsers op rijbaan.



Specifieke richtlijnen openbaar vervoer

- Impact op exploitatie openbaar vervoer moet beperkt worden.
- Veilige passage bussen en trams moet gegarandeerd worden.
- Werfzone met impact voor exploitatie openbaar vervoer → advies De Lijn nodig
- Toegangsmaatregelen ten gunste van openbaar vervoer o.b.v. detectie (slagbomen)



Specifieke richtlijnen hulpdiensten

- Bereikbaarheid percelen, straten en wijken belangrijk aandachtspunt bij plannen inname openbaar domein → bereikbaarheidseisen
- Veilige passage hulpdiensten moet gegarandeerd worden.
- Rijbaan volledig opgebroken: werken gefaseerd uitvoeren i.f.v. bereikbaarheid hulpdiensten.
- Toegangsmaatregelen ten gunste van hulpdiensten vb. door inbellen aan slagboom.
- Verboden doorgang te versperren d.m.v. niet verplaatsbare obstakels (vb. betonnen blokken, berg zand, graafmachines)



Specifieke richtlijnen autoverkeer

- **Beurtelings verkeer als verkeer in beide richtingen niet meer mogelijk is**
 - Met voorrangregeling (B19/B21) bij lengte werf van max. 25m
 - Tijdelijke verkeerslichten bij lengte werf van max. 100m
 - Anders: straat enkelrichting maken

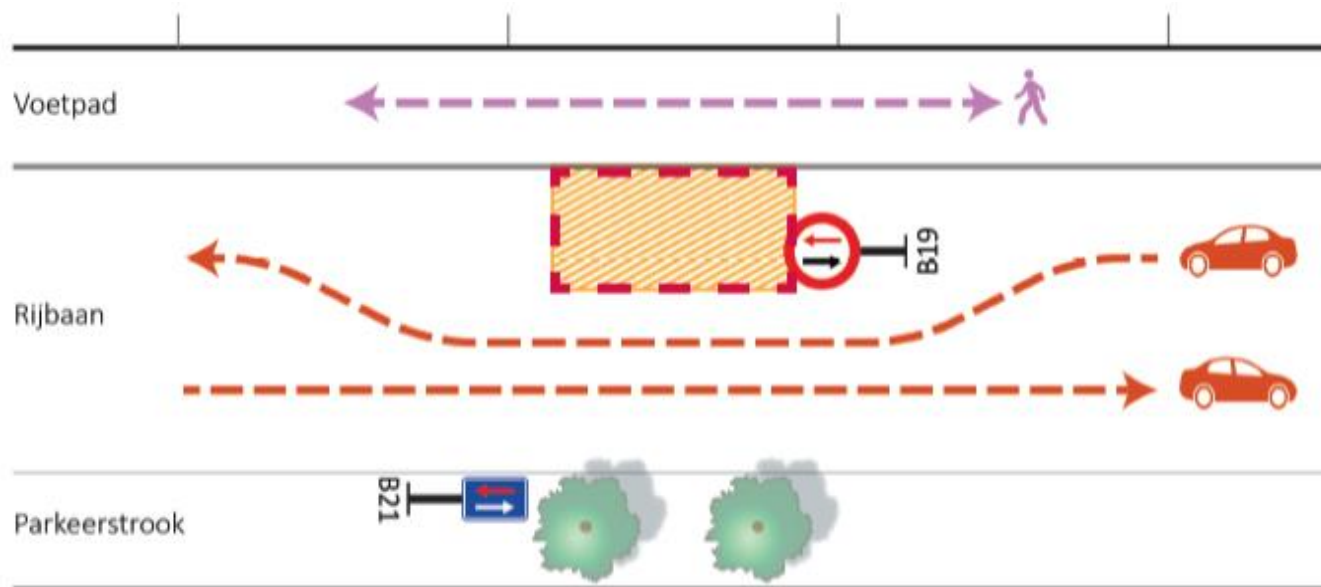

Specifieke richtlijnen autoverkeer

- **Rijstrookvermindering aan verkeerslichtengeregelde kruispunten**
 - waarschijnlijk aanpassing verkeerslichtenregeling nodig omwille van **de pijllichten en detectielussen**. De doorlooptijd hiervoor is **8 weken** (via verkeerstechnische dienst stad of AWW voor gewestwegen).



Slimme vrachtroutetoets (niet in Draaiboek Werven)

- Stad Antwerpen werkt o.a. samen met distributiesector aan efficiëntere en veiligere beleving van en naar de stad.
- Formulier om voor uw traject de slimste vrachtwagenroute te berekenen.
- Route die meest geschikt is voor beleving met bestelwagens en grote vrachtwagens
- Berekening gebeurt a.d.h.v. objectieve data (o.a. locatie schoolomgevingen, toegangsbeperkingen, hoogte en tonnagebeperkingen, etc.)
- Tool kan ook toegepast worden voor vrachtverkeer van en naar werfzones in de stad.



Keuzematrix en typeschema's

Welke inname openbaar domein nodig voor werfzone?



Keuzematrix



Beslissingsboom



Toepasselijk typeschema/fiche



Keuzematrix

WERFZONE	A.01	A.02	A.03	A.04	A.05	A.06	A.07	A.08
VOETPAD								
FIETSPAD								
PARKEERSTROOK								
RIJBAAN								
ZIE PAGINA	27	38	47	51	58	62	67	71

WERFZONE	B.01	B.02	B.03	B.04	C.01	C.02	D.01
FIETSPAD							
PARKEERSTROOK							
RIJBAAN							
ZIE PAGINA	74	83	88	95	100	104	108



Beslissingsboom

- Via beslissingsboom naar de juiste fiche

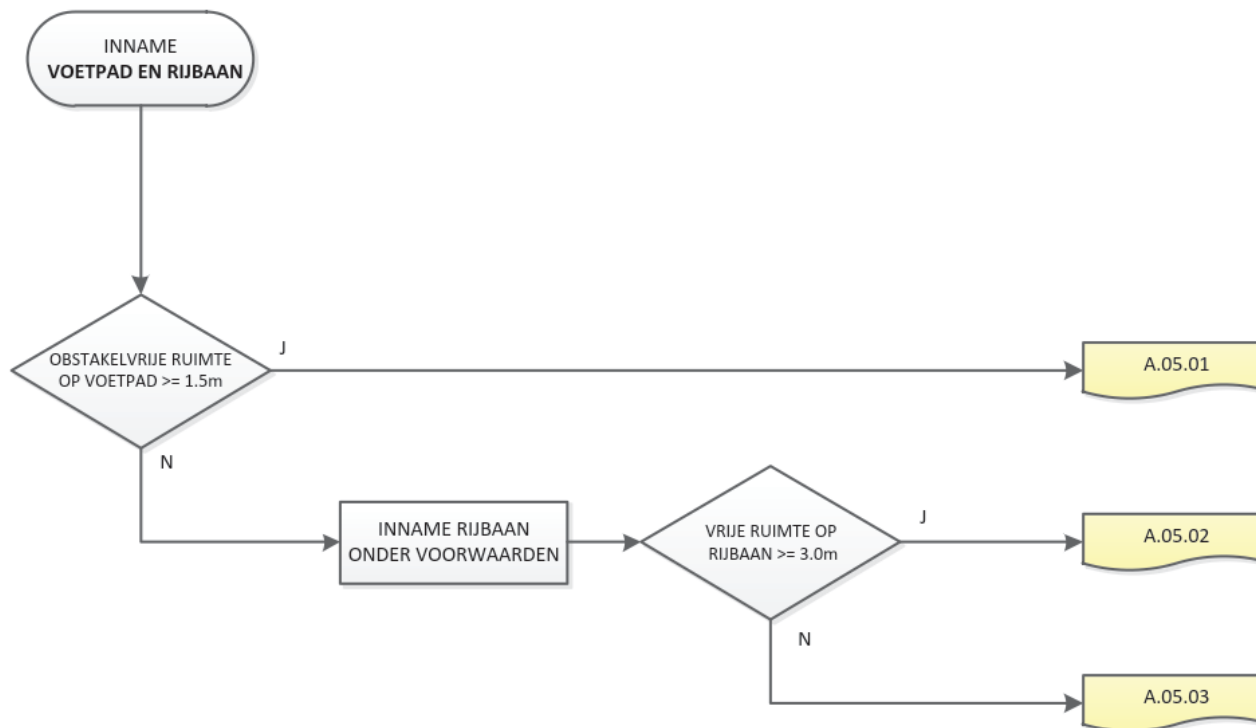

Fiches en typeschema

- **Werfzone (= werkzone + inname door materieel of materiaal)**
- **Werfafbakening (meerdere types mogelijk)**
- **Werfomleiding, belijning**
- **Verkeersborden**
- **(omleidings)route voor voetgangers, fietsers, gemotoriseerd verkeer**
- **Minimumafstand voor inname**
- **Legende**
- **Bijkomende info**



Fiches (voorbeeld)

FICHE C.02.03

Inname van openbaar domein voor werken op de parkeerstrook en op de rijbaan.

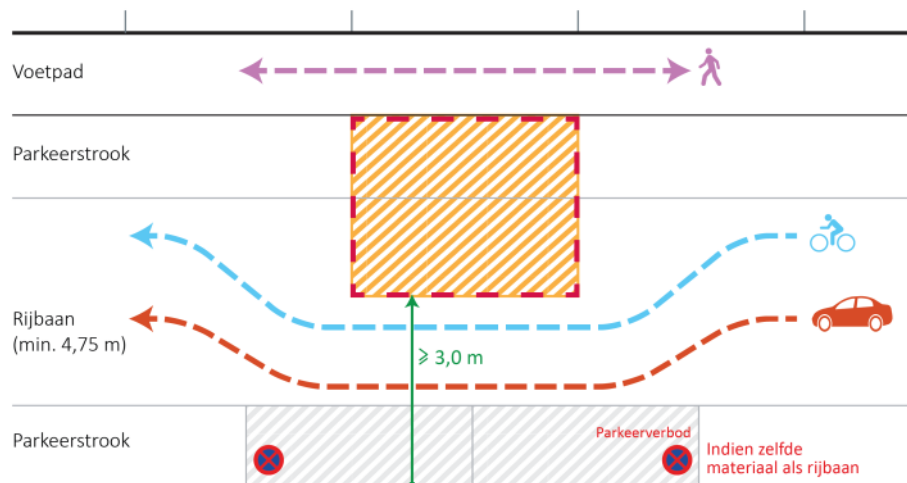

Legende

	werfzone (fiche A.00.01)		route voetgangers
	zone parkeerverbod		route fietsers
	werfsluiting		voldoet aan minimumafstand
			voldoet niet aan minimumafstand

Voetpad:

- geen inname van het voetpad

Fietspad

- geen fietspad, fietsers rijden op rijbaan
- ter hoogte van de werfzone is de rijbaan versmald tot minimum 3.0 m

Parkeerstrook

- inname van de parkeerstrook
- plaatselijk wordt een parkeerverbod ingesteld
- het parkeerverbod wordt 48u op voorhand ingevoerd

Rijbaan

- inname van de rijbaan van maximaal één rijstrook of mits het vrijwaren van een strook van minimaal 3.0m.
- indien aan de overzijde van de werfzone een overrijdbare parkeerstrook ligt, mag deze ook ingenomen worden mits plaatsing van parkeerverbodsborden



Case 1: gevelwerken

- **Inname op openbaar domein:**
 - voetpad (stelling)
 - Parkeerstrook (stockage)
- **Keuzematrix:**

WERFZONE	A.01	A.02	A.03	A.04	A.05	A.06	A.07	A.08
VOETPAD								
FIETSPAD								
PARKEERSTROOK								
RIJBAAN								
ZIE PAGINA	27	38	47	51	58	62	67	71

- **Beslissingsboom p. 47**



Case 1: gevelwerken

- Beslissingsboom p. 47:

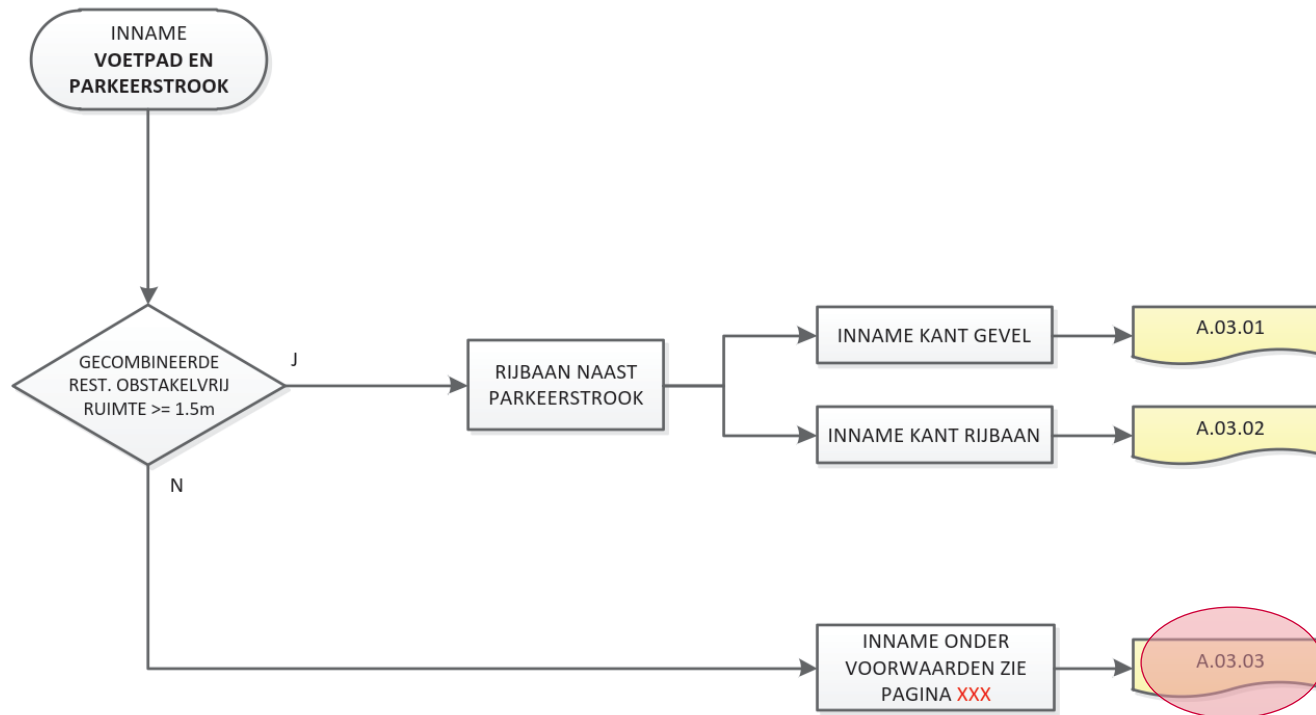

Case 1: gevelwerken

- Fiche A.03.03

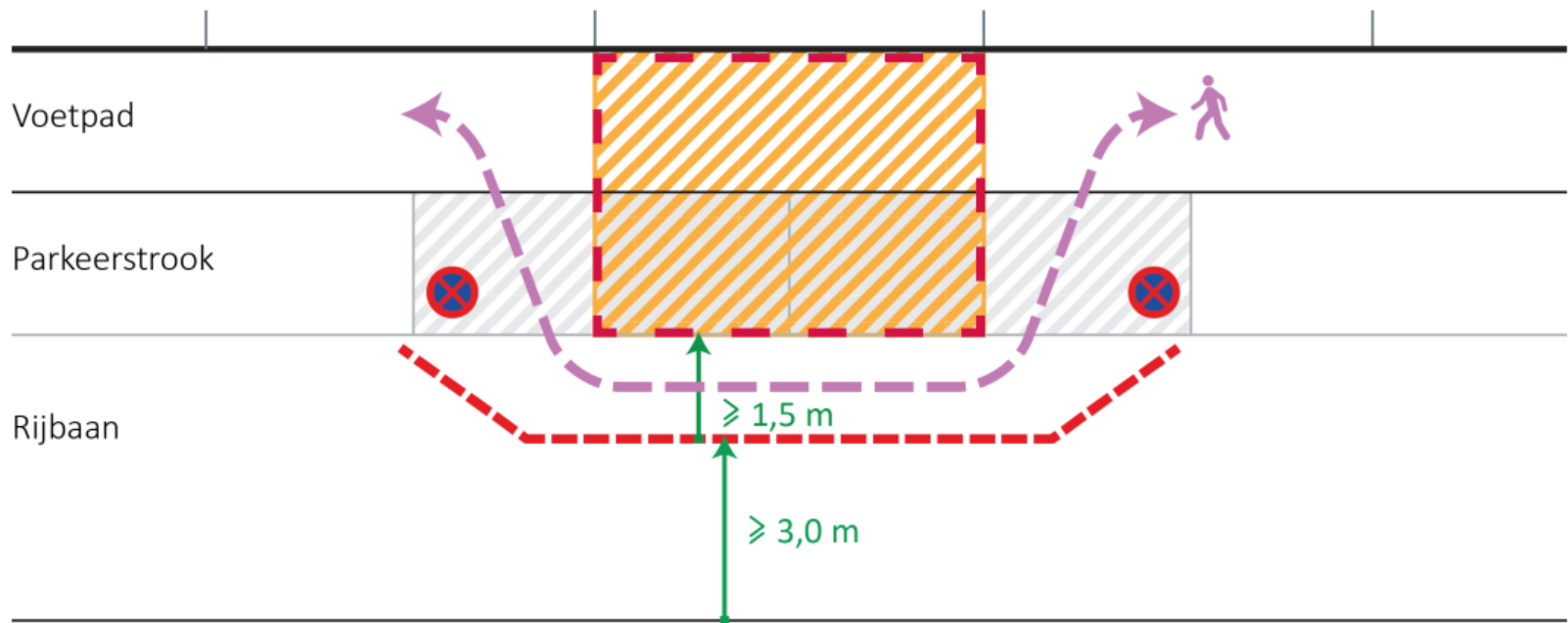

Tip: bekijk de werfinrichting per zone. Bij de inname van uitsluitend voetpad (beslissingsboom p.27) is een optie voor onderloopbare stellingen. (Fiche A.01.07)

Case 1: gevelwerken

- Inname voetpad met stelling: Fiche A.01.07

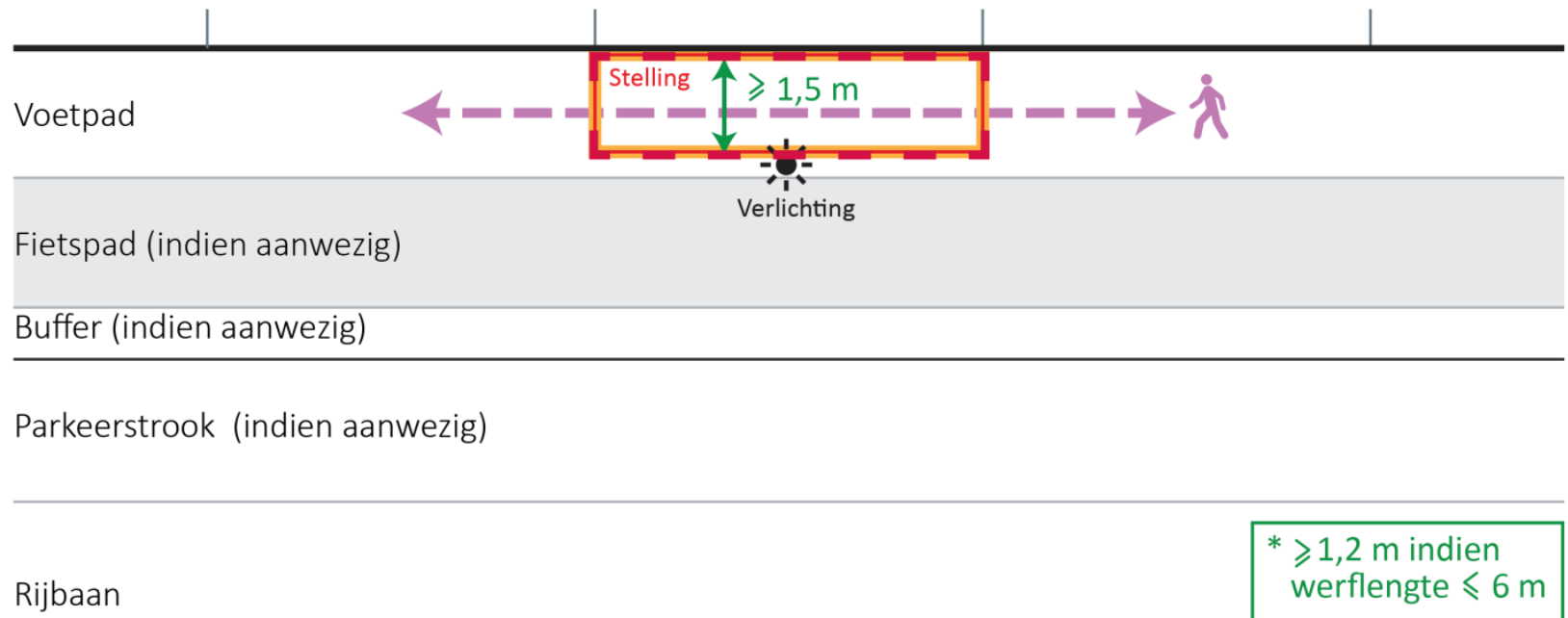

Case 1: gevelwerken

- Inname parkeerstrook: Fiche C.01.01

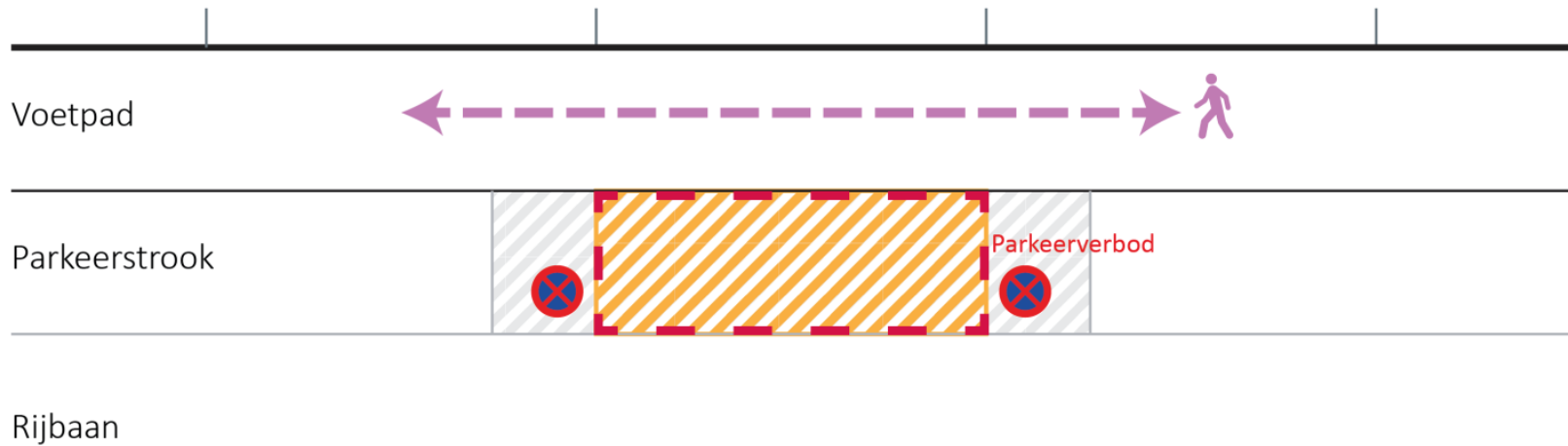

Case 2: vernieuwen asfalt fietspad en rijbaan

- **Inname op openbaar domein:**
 - Gefaseerde uitvoering: even zijde - oneven zijde
 - Fietspad
 - Rijbaan
- **Keuzematrix:**

WERFZONE	B.01	B.02	B.03	B.04		C.01	C.02		D.01
FIETSPAD									
PARKEERSTROOK									
RIJBAAN									
ZIE PAGINA	74	83	88	95		100	104		108

- **Beslissingsboom p. 88**



Case 2: vernieuwen asfalt fietspad en rijbaan

- Beslissingsboom p. 88:

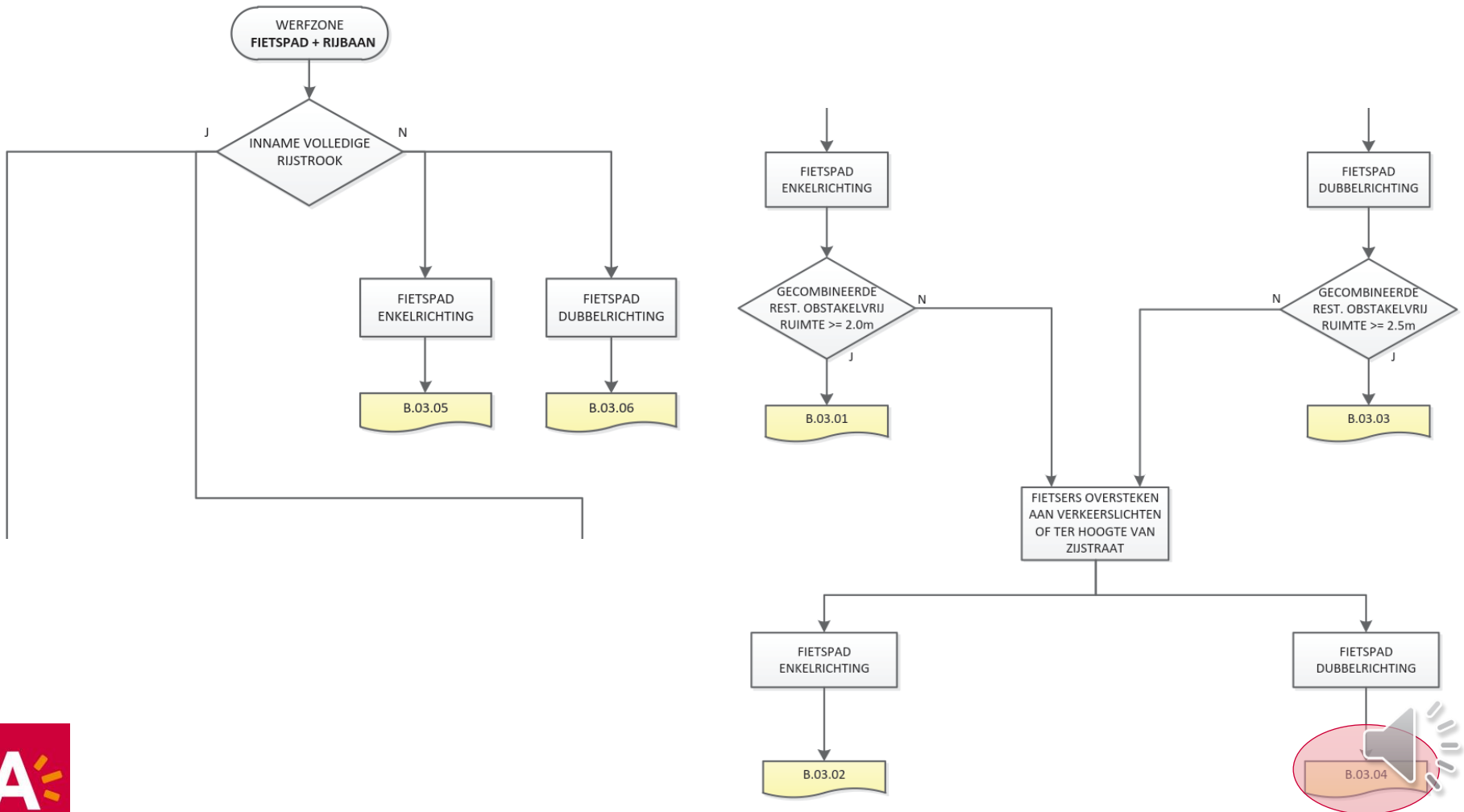

Case 2: vernieuwen asfalt fietspad en rijbaan

- Fiche B.03.04

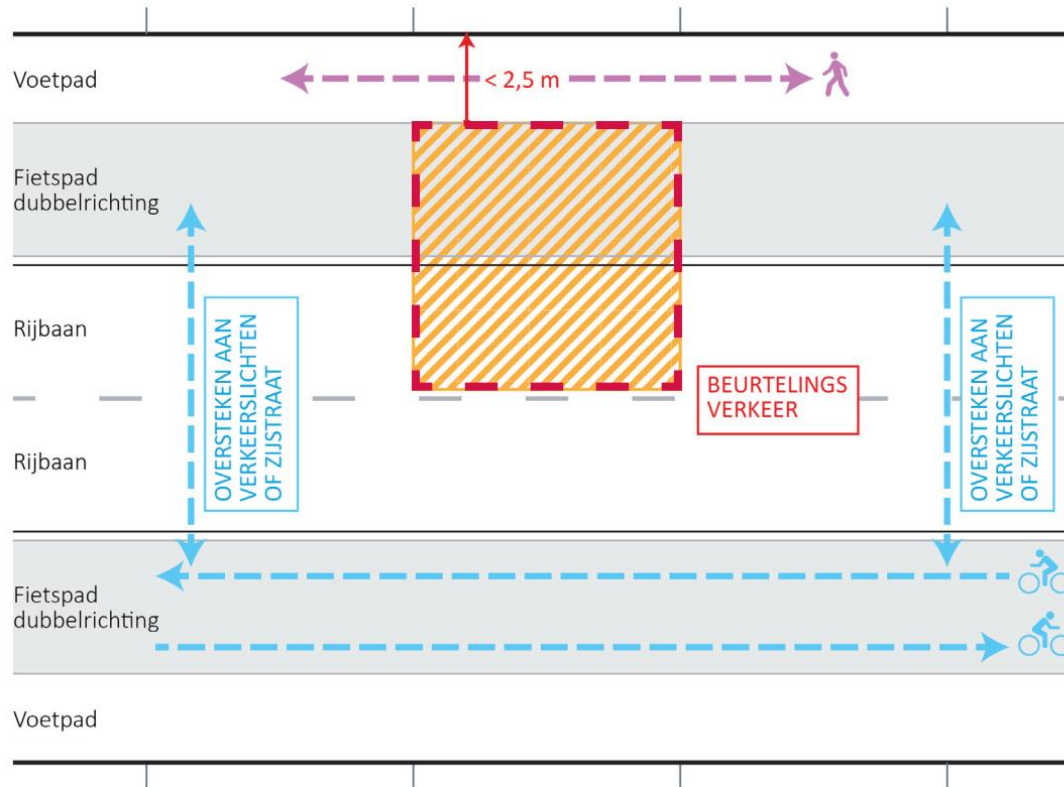

Tip: bekijk de werfinrichting per zone. Bij de inname van uitsluitend rijbaan worden meerdere mogelijkheden gesimuleerd voor beurtelings verkeer. (Beslissingsboom p. 108).

Indien geen enkele fiche een oplossing biedt dient een omleidingsroute voorzien te worden.



Contactgegevens Stad Antwerpen

- **Werfsignalisatie:**

werfsignalisatie_noord@antwerpen.be

werfsignalisatie_midden@antwerpen.be

werfsignalisatie_zuid@antwerpen.be

- **Mobiliteit:**

mobiliteit@antwerpen.be



Dank voor uw aandacht

